

www.screenroom.at



www.pilst.at



THANKS



Wir möchten nochmal **Danke sagen,
dass sie sich für eines unserer
Produkte entschieden haben!**

**Ich hoffe sie haben noch recht lange
Freude daran.**

**Als kleines Dankeschön für Ihr
Vertrauen an unserer Firma haben
wir in der Mitte einen Service Pass
integriert!**

**Nur für unsere Kunden ist jeder 6
Service **kostenlos**.**

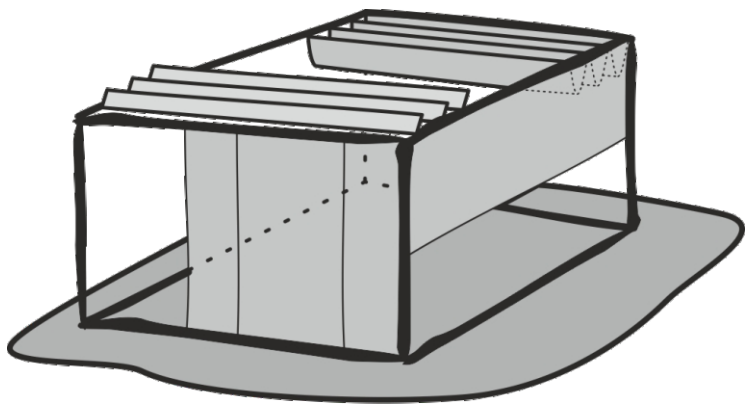

www.screenroom.at

Warum Screenroom:

Wir schaffen eine Eigenmarke für unsere Produktpalette.

Ob Faltdach, Lamellendach, Terrassenüberdachung, Carport oder Outdoorküche....

Alles für ihre **Wohlfühloase** Garten unter einem Namen aus unserer Hand.



CUSTOMER SERVICE



1 Service

Vorgenommene Arbeiten:

von:

am:

2 Service

Vorgenommene Arbeiten:

von:

am:

3 Service

Vorgenommene Arbeiten:

von:

am:

4 Service

Vorgenommene Arbeiten:

von:

am:

5 Service

Vorgenommene Arbeiten:

von:

am:

6 Service Kostenlos

Vorgenommene Arbeiten:

von:

am:

Servicearbeiten (Wartung) Alle unsere Produkte sind von höchster Qualität.

Um eine möglichst lange Lebensdauer zu erhalten, ist eine regelmäßige Wartung unabdingbar.

Sie hat den Vorteil, dass die installierten Geräte beim Besuch durch den geschulten Techniker mindestens einmal im Jahr auf ihre Betriebssicherheit und Funktionsfähigkeit geprüft werden.

Dabei können Verschleiß an Bauteilen oder andere Mängel frühzeitig erkannt und getauscht oder behoben werden, ohne dass hier längere Ausfallzeiten beim Benutzen entstehen.

Das Serviceheft befindet sich genau in der Mitte. Nehmen sie es einfach heraus und schon kann es mit Ihrem ersten Service losgehen, jeder 6 Service ist **kostenlos!**

Sie können sich gerne unter +43 7215 39050-12 für einen Termin melden!



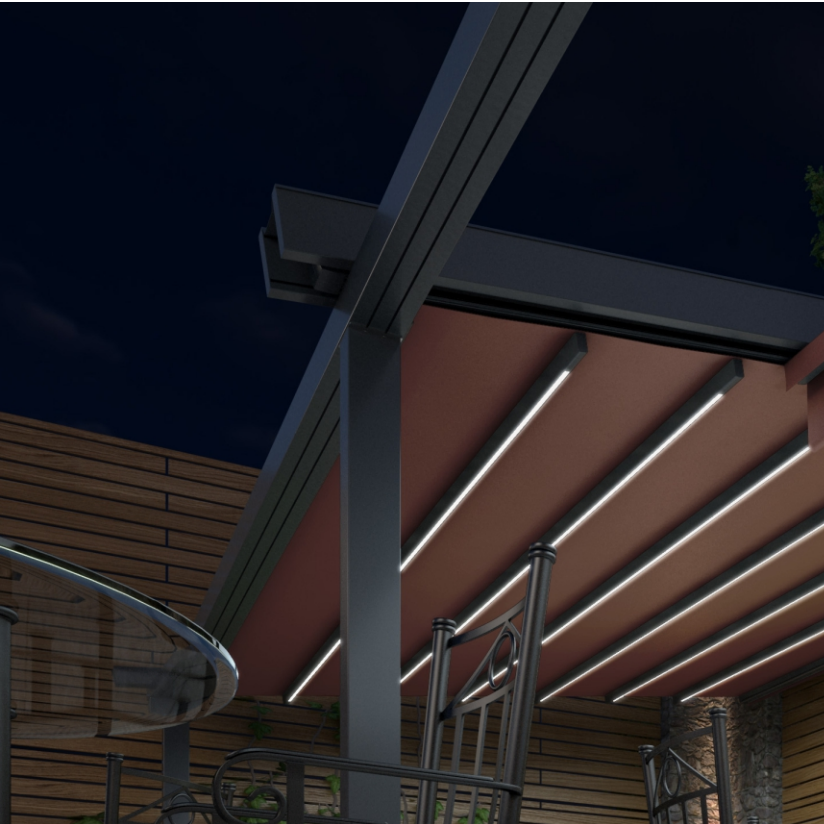







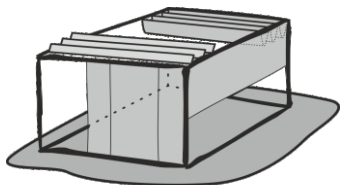

+43 7215 39050-12
office@screenroom.at

www.screenroom.at